

2.1.1

Maße und Gewichte des Gesamtfahrzeuges

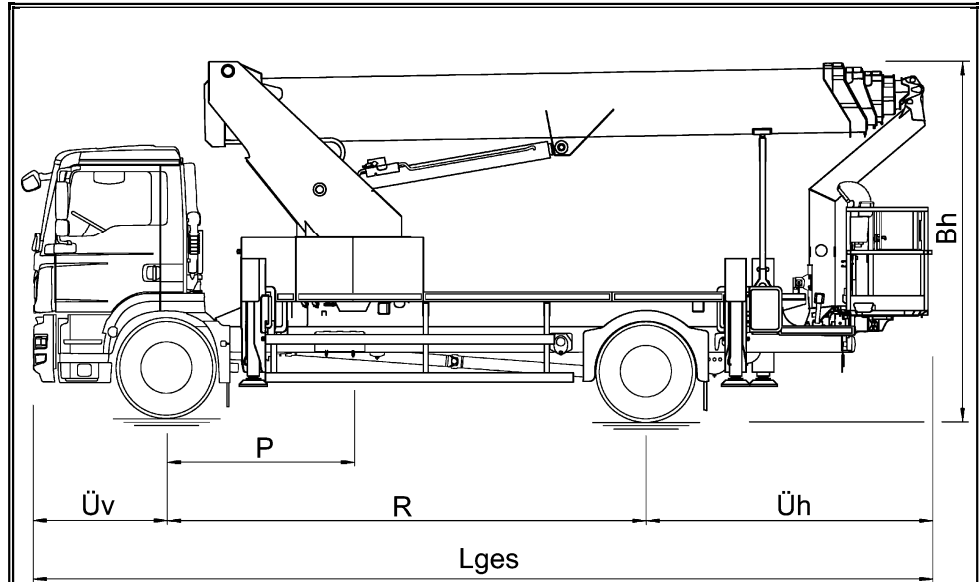

Gesamtlänge (Lges) in Transportanordnung	ca. 9,73 m
Bauhöhe (Bh) in Transportanordnung	ca. 3,95 m
Fahrzeugbreite max.	ca. 2,55 m
Überhang vorn (Üv)	ca. 1,47 m
Radstand (R) des Fahrzeuges	ca. 5,10 m
Überhang hinten (Üh)	ca. 3,16 m
Platzierung (P)	ca. 2,10 m
Bereifung	Achse 1 385 / 65 R 22,5 Achse 2 385 / 65 R 22,5
Zulässige Achslasten	Achse 1 7500 kg Achse 2 10000 kg
zulässiges Gesamtgewicht	17500 kg
Eigengewicht	ca. 14340 kg



Bei ausgehobener Vorderachse ist der Aufenthalt im Fahrerhaus verboten! Zuladungen im Fahrerhaus bzw. zusätzliche Lasten oder Anbauten am Fahrerhaus sind ebenfalls verboten! Vordere Auftritte dürfen nicht benutzt werden!